

Isoclear Montage Instructie v1.1



Type: Isoclear

Datum: 06-06-2019

Versie: 1.1

**LoadLok® International
B.V.**

Oudewei 4

4004 LS TIEL

Nederland

T +31 (0)344-670 960

F +31 (0)344-722 960

Document Geschiedenis

Versie	Status	Datum	Auteur	Opmerkingen
0.1	Concept	13 Jan 2017		
0.5	Herzien	08 Mar 2017		
0.6	Herzien	Juni 2017		
1.0	Gereed	04 Juli 2017	Eelco Noort	
1.1	Update NL	6 Juni 2019	Natascha Nijhuis	

Copyright © 2019 by Loadlok International

All rights reserved. No part of this publication may be reproduced, distributed, or transmitted in any form or by any means, including photocopying, recording, or other electronic or mechanical methods, without the prior written permission or the publisher, except in the case of brief quotations embodied in critical reviews and certain other non-commercial uses permitted by copyright law.

Contents

1	Introductie	4
1.1	Voorwoord.....	4
1.2	Algemene informatie	4
1.3	Opmerking voor de gebruiker	4
1.4	Leesinstructies	4
1.5	Lijst met afkortingen.....	5
2	Veiligheid	6
2.1	Tekens in de handleiding	6
3	Monteren van de Frigowall rail.....	7
3.1	Benodigde onderdelen	7
3.1.1	Verplichte onderdelen (alle varianten)	7
3.1.2	Verplichte onderdelen Slide en Slide Shift varianten	8
3.1.3	Verplichte onderdelen Fix en Fix-Shift varianten	10
3.1.4	Optionele onderdelen.....	11
3.1.5	Verbruiksgoederen	12
3.1.6	Onderdelen die u zelf levert.....	13
3.2	Benodigde gereedschappen.....	14
4	Monteren van de rail (Slide en Slide-Shift).....	15
5	Monteren van de rail (Fix en Fix-Shift).....	19
6	Installatie van de ISOCLEAR in het voertuig	20
6.1	FIX variant.....	20
6.2	Fix-Shift variant.....	22
6.3	Slide variant.....	24
6.4	Slide-Shift variant	26
7	Controle van de functionaliteit	29
7.1	Controle van de remfunctie	29
8	Onderhoud	31
9	Document informatie	32

1 INTRODUCTIE

1.1 VOORWOORD

Deze gebruiksaanwijzing is een essentiële hulp voor correct en veilig gebruik van isolerende scheidingswanden.

Deze handleiding bevat belangrijke informatie voor betrouwbaar, correct en efficiënt gebruik van de isolerende scheidingswanden. Het naleven van de handleiding helpt gevaren te voorkomen, reparatiekosten en uitvaltijd te verminderen en de betrouwbaarheid en de levensduur van isolerende wanden te vergroten.

De instructies moeten te allen tijde beschikbaar zijn voor bedienden personeel. Iedereen die bevoegd is om de isolatiewanden te gebruiken, leest de bedieningsinstructies vóór gebruik en past ze dienovereenkomstig toe.

1.2 ALGEMENE INFORMATIE

Stel de Isoclear niet bloot aan externe weersomstandigheden, extreme temperaturen en direct zonlicht.

Elke wijziging aan het product zorgt ervoor dat het CE-keurmerk ongeldig wordt. Neem contact op met de fabrikant, als een aanpassing aan het product nodig is.

Loadlok behoudt zich het recht voor, als niet aan de voorwaarden wordt voldaan, de garantie op hun product gedeeltelijk of geheel in te trekken.

Aan het eind van de levenscyclus:

De eindgebruiker kan het Multitemp product terug aan Loadlok leveren. Loadlok verzorgt milieuvriendelijke verwijdering van hun product en recycled onderdelen als deze geschikt zijn voor hergebruik.

1.3 OPMERKING VOOR DE GEBRUIKER

Deze gebruiksaanwijzing is een essentieel onderdeel van de isolerende scheidingswanden. De klant dient ervoor te zorgen dat de gebruiker deze instructies opvolgt.

Let wel, naast de instructies, zijn de wetten van het land van de plaats van gebruik en de regels voor ongevallenpreventie samen met goedgekeurde technische voorschriften voor veilig en professioneel werk van toepassing.

Elke wijziging aan het product zorgt ervoor dat het CE-keurmerk ongeldig wordt. Neem contact op met de fabrikant, als een aanpassing aan het product nodig is.

1.4 LEESINSTRUCTIES



WAARSCHUWING:

Dit is een waarschuwing voor een mogelijk gevaarlijke situatie, die kan resulteren in matig of licht letsel en/of materiele schade als de instructies niet precies worden opgevolgd.



ATTENTIE:

Dit is een verwijzing naar nuttige informatie voor veilig en effectief gebruik.

Orientation

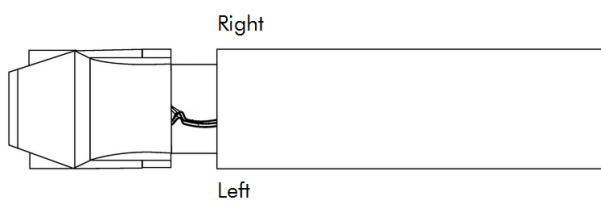
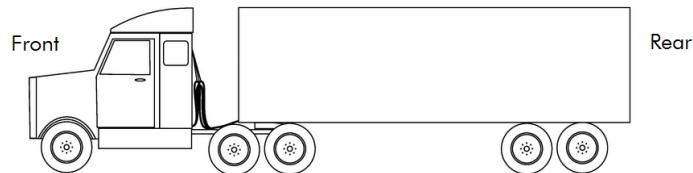

1.5 LIJST MET AFKORTINGEN

Frigowall rail J-vormige rail met vergrendelingsgaten om de Frigowall in de trailer te geleiden. (Type 3062)

2 VEILIGHEID

2.1 TEKENS IN DE HANDLEIDING



WAARSCHUWING:

Dit is een waarschuwing voor een risico op gevaar, met mogelijk gevolg van ernstig letsel of de dood als de aangewezen instructie niet precies wordt opgevolgd.



WAARSCHUWING:

Dit is een waarschuwing voor een mogelijk gevaarlijke situatie, die kan resulteren in matig of licht letsel en/of materiele schade als de instructies niet precies worden opgevolgd.



ATTENTIE:

Dit is een verwijzing naar nuttige informatie voor veilig en effectief gebruik.



3 MONTEREN VAN DE FRIGOWALL RAIL



3.1 BENODIGDE ONDERDELEN

3.1.1 Verplichte onderdelen (alle varianten)

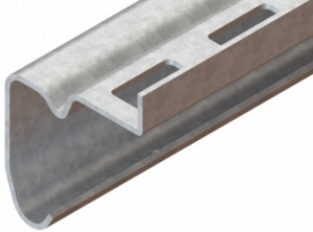
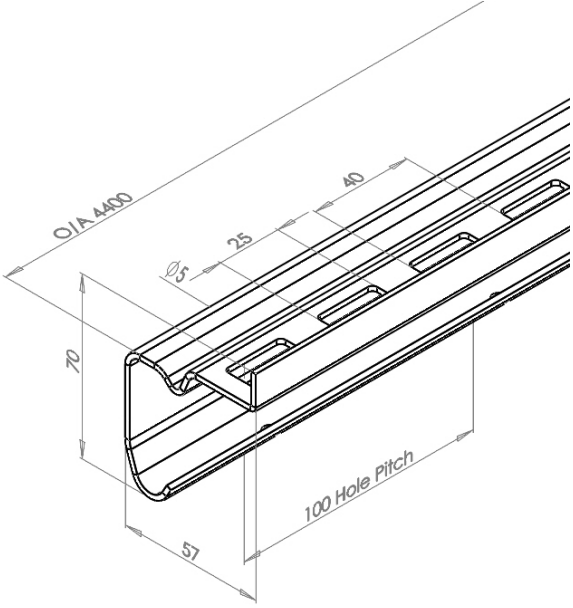
Materiaal	Afmetingen	Artikelnummer / Omschrijving
Isoclear Sheet 		11060166 Isoclear Sheet
Isoclear springveer 		12009529 Springveer 10x1 C75 voor Isoclear
Noot: Aan te brengen aan beide uiteinden van de ronde buis (SLIDE uitvoeringen).		

3.1.2 Verplichte onderdelen Slide en Slide Shift varianten

Materiaal	Afmetingen	Artikelnummer / Omschrijving												
<p>Frigowall-rail</p>   <p>Alternatieve artikelnummers met omschrijvingen:</p> <table border="0"> <tr> <td>10011291</td> <td>10009470</td> </tr> <tr> <td>3062 PRE GALV 4400 Frigowall Track</td> <td>3062 SS304 3200 CS Frigowall Track</td> </tr> <tr> <td>10011289</td> <td>10011290</td> </tr> <tr> <td>3062 SS304 4400 Frigowall Track</td> <td>3062 SS430 3200 Frigowall Track</td> </tr> <tr> <td>10011392</td> <td>10010708</td> </tr> <tr> <td>3062 SS430 4400 Frigowall Track</td> <td>3062 PG 3200 Frigowall Track</td> </tr> </table> <p>Noot:</p>	10011291	10009470	3062 PRE GALV 4400 Frigowall Track	3062 SS304 3200 CS Frigowall Track	10011289	10011290	3062 SS304 4400 Frigowall Track	3062 SS430 3200 Frigowall Track	10011392	10010708	3062 SS430 4400 Frigowall Track	3062 PG 3200 Frigowall Track		<p>10011288 3062 SS304 3200 Frigowall Track</p>
10011291	10009470													
3062 PRE GALV 4400 Frigowall Track	3062 SS304 3200 CS Frigowall Track													
10011289	10011290													
3062 SS304 4400 Frigowall Track	3062 SS430 3200 Frigowall Track													
10011392	10010708													
3062 SS430 4400 Frigowall Track	3062 PG 3200 Frigowall Track													
<p>Rubber eindstop</p>  <p>Noot: Past aan alle uiteinden. Wordt geleverd zonder bevestigingsmiddelen.</p>		<p>11060164 Rubber eindstop met extra gat</p>												

Materiaal	Afmetingen	Artikelnummer / Omschrijving
Trolley voor Tempwall 40 / Isoclear 		11060160 Isoclear trolley set Stainless Steel
Noot:		
Telescopische ronde buis 		12009533 Telescopische buis voor Isoclear
Noot:		

3.1.3 Verplichte onderdelen Fix en Fix-Shift varianten

Materiaal	Afmetingen	Artikelnummer / Omschrijving
Isoclear fix bevestigingsbeugel 		12009531 Beugel voor rails
Isoclear fix rail 		11060165 1805 rail L=5 gaten voor Isoclear Fix
Telescopische ronde buis 		11060159 Telescopische buis voor Isoclear Fix
Noot:		

3.1.4 Optionele onderdelen

Materiaal	Afmetingen	Artikelnummer / Omschrijving
Stalen stop rechterzijde  <p>A metal stop bracket for the right side of a partition. It consists of a flat rectangular base with a U-shaped notch in the center. A vertical flange extends from the top edge, featuring two pre-drilled holes. A smaller horizontal flange extends from the right side, also with a pre-drilled hole.</p>		14003348 Stalen stop rechts voor schotten
Noot: Wordt geleverd zonder bevestigingsmiddelen.		
Stalen stop linkerzijde  <p>A metal stop bracket for the left side of a partition. It is similar in design to the right-side stop, with a flat rectangular base and a U-shaped notch. The vertical flange is on the left side, and the horizontal flange extends from the left side.</p>		14003346 Stalen stop links voor schotten
Noot: Wordt geleverd zonder bevestigingsmiddelen.		

3.1.5 Verbruiksgoederen

Materiaal	Afmetingen	Artikelnummer / Omschrijving
<p data-bbox="194 378 408 409">Isoclear Sheet</p>  <p data-bbox="194 692 280 723">Noot:</p>		<p data-bbox="1168 378 1318 409">11060166</p> <p data-bbox="1168 427 1382 459">Isoclear Sheet</p>

3.1.6 Onderdelen die u zelf levert

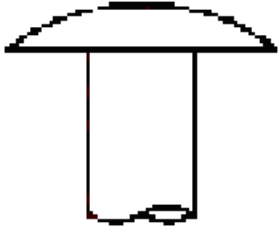
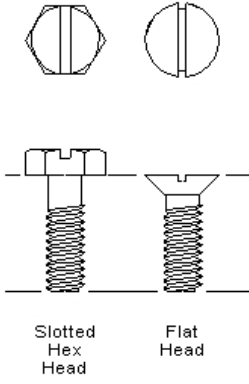
Materiaal	Afmetingen	Artikelnummer / Omschrijving
<p>Popnagels</p>  <p>Noot: De lengte van de popnagel hangt af van samenstelling van de isolatiewand van de trailer. Dit artikel is geen onderdeel van het Loadlok assortiment.</p>	<p>Max 5 mm diameter</p>	<p>N.A.</p>
<p>Schroefbout</p>  <p>Slotted Hex Head Flat Head</p> <p>Noot: De lengte van de popnagel hangt af van samenstelling van de isolatiewand van de trailer. Platkop optioneel: gaten verzonken voor verzonken montage. Als deze montage de voorkeur heeft, kunnen de montage gaten in de Frigowall rail verzonken gemaakt worden. Dit artikel is geen onderdeel van het Loadlok assortiment.</p>	<p>Max 5 mm diameter</p>	<p>N.A.</p>

3.2 BENODIGDE GEREEDSCHAPPEN

Popnageltang



Moersleutel



Waterpas



Meetlint



Waterpomptang



4 MONTEREN VAN DE RAIL (SLIDE EN SLIDE-SHIFT)



ATTENTIE:

De beschreven procedure moet twee keer worden uitgevoerd, eenmaal aan de linkerkant en eenmaal aan de rechterkant van de trailer.

1. Meet de effectieve lengte van de te gebruiken rail.

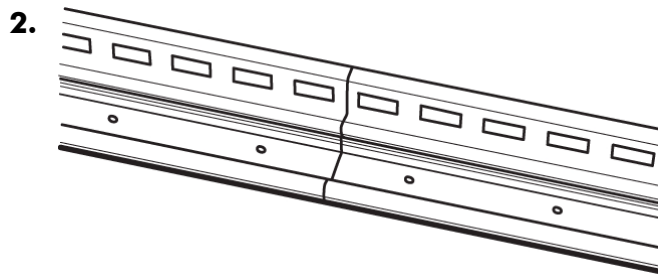

Om de wieljes van de trolley soepel te laten lopen adviseert Loadlok om de rails in het verbindingspunt zodanig te lassen dat de wielen nooit in de las kan blijven hangen.

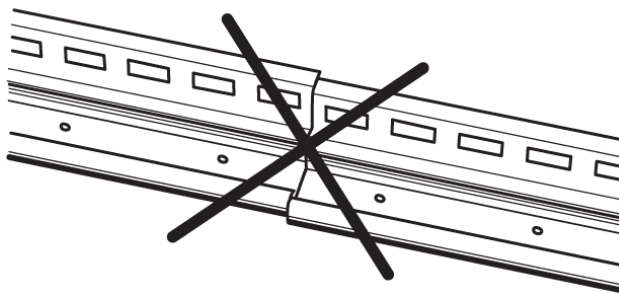

Zorg ervoor dat de eindranden van de rails recht zijn, zodat de wielen van de balanceerwagen soepel kunnen rijden.

3. Als de Frigowall rail moet worden ingekort, laat dan voldoende lengte over om de rubberen eindstop met het stalen afdekplaatje vast te zetten



ATTENTIE:

Loadlok adviseert lijm te gebruiken tussen de Frigowall rail en de zijwanden die geschikt is voor dit doel.

4.

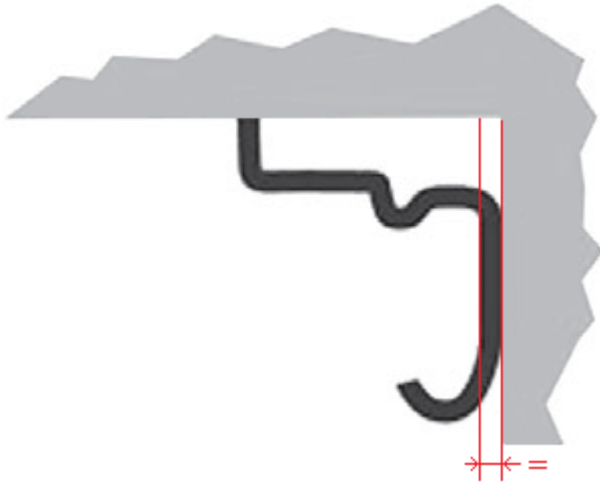

Plaats de rails links of rechts van het voertuig.

Monteer de rails verticaal (zowel aan de muur als aan het plafond).

5.

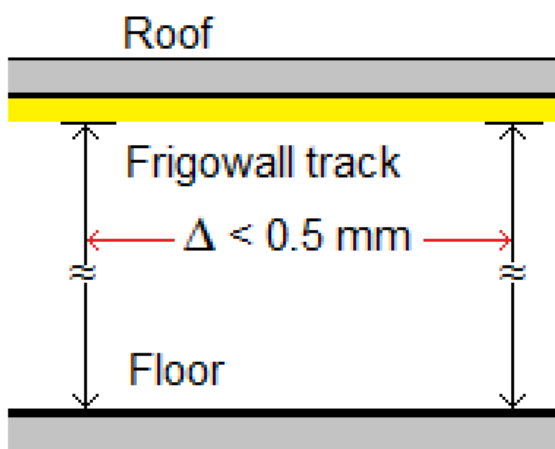

Side view

Meet de afstand van de vloer tot de Frigowall rail aan beide uiteinden van de rail.

Het verschil moet kleiner zijn dan 0.5 mm zoals in de afbeelding wordt getoond..

6.

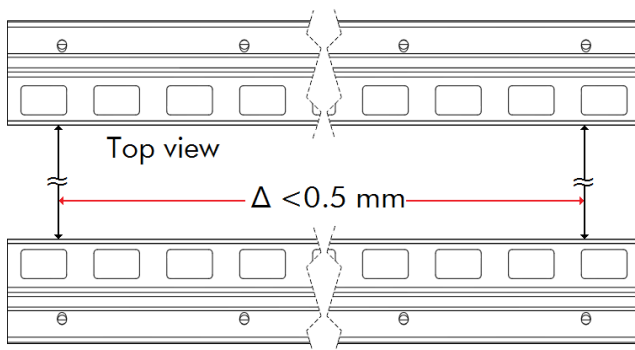

Meet de afstand tussen de rails in het voertuig zoals in de afbeelding wordt getoond.

Het verschil moet kleiner zijn dan 0.5 mm.

7.

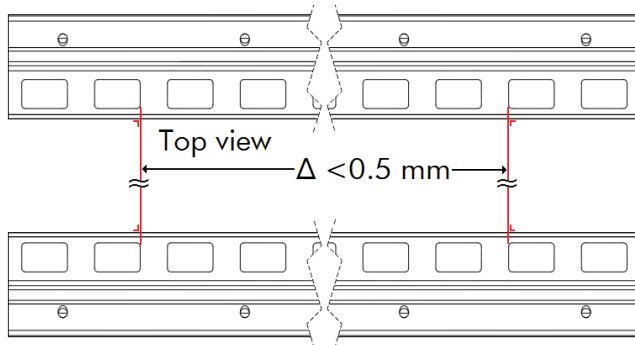

De vergrendelingsgaten moeten parallel zijn.

Het verschil moet kleiner zijn dan 0.5 mm.



ATTENTIE:

Houdt de Frigowall rail op gelijke hoogte!
Tolerantie voor soepele geleiding is < 0.5 mm!

8. Gebruik voor alle montagegaten een popnagel of een schroef



ATTENTIE:

Bij gebruik van popnagels:
Bevestig de Frigowall rail tot een minimale lengte van 750 mm met bouten voor onderhoudsdoeleinden van de Frigowall zelf. Deze delen moeten tegenovergesteld zijn aan elkaar!



ATTENTIE:

Wacht tot de lijm volledig is uitgehard. Pas daarna kunt u de Frigowall in de rails monteren.



ATTENTIE:

Let op dat de vergrendelingsgaten vrij van obstakels blijven.

9. Monteer de eindstoppen aan de kant van het schot (voorzijde) van de rail. (Zoals in afbeelding 11 of 12 wordt getoond).

10.

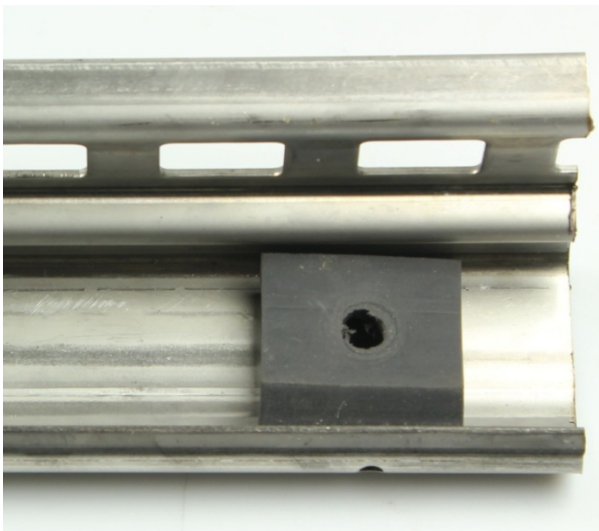

Gebruik het afvoergat om de eindstop te monteren / bevestigen.

LoadLok adviseert een M5 x 30 bout te gebruiken.

Of monteer de eindstop naar eigen inzicht.

11.

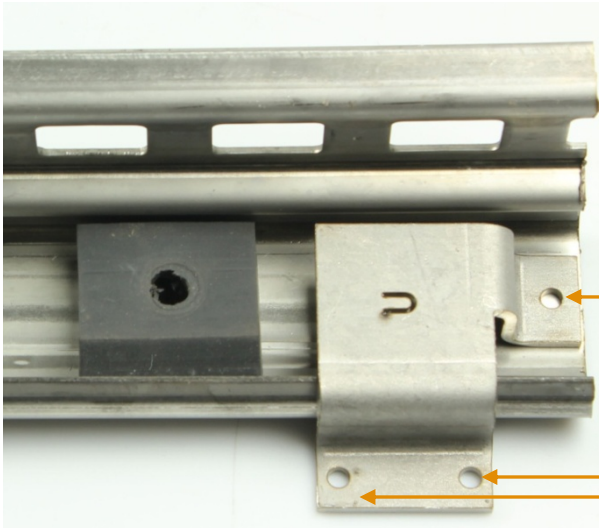

Optionele montage van de metalen stop zoals getoond in de afbeelding. Het gat in de Frigowall rail moet worden geboord.

In totaal moeten 3 gaten worden geboord!

5 MONTEREN VAN DE RAIL (FIX EN FIX-SHIFT)

**ATTENTIE:**

De beschreven procedure moet twee keer worden uitgevoerd, eenmaal aan de linkerkant en eenmaal aan de rechterkant van de trailer.

1.



Plaats de rails links of rechts van uw voertuig.

Monteer de rails verticaal (zowel aan de muur als aan het plafond).

2.

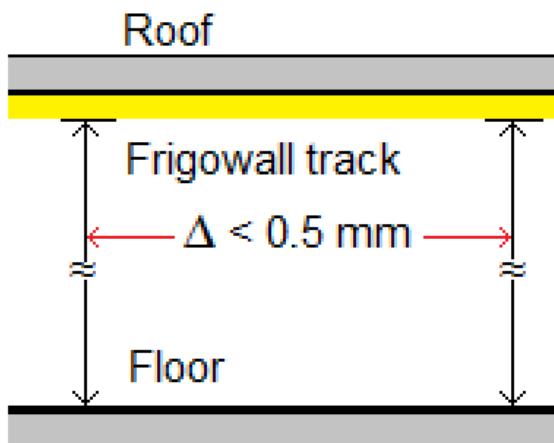

Meet de afstand van de vloer tot de Frigowall rail aan beide uiteinden van de rail.

Het verschil moet kleiner zijn dan 0.5 mm zoals in de afbeelding wordt getoond.

Side view

3. Gebruik voor alle montagegaten een popnagel of een schroef.

**ATTENTIE:**

Loadlok adviseert lijm te gebruiken tussen de Frigowall rail en de zijwanden die geschikt is voor dit doel.

**ATTENTIE:**

Wacht tot de lijm volledig is uitgehard. Pas daarna kunt u de Isoclear in de rails monteren.

6 INSTALLATIE VAN DE ISOCLEAR IN HET VOERTUIG

6.1 FIX VARIANT



WAARSCHUWING:

Zorg ervoor dat het voertuig op een horizontaal vlak staat voordat u doorgaat met de installatie!

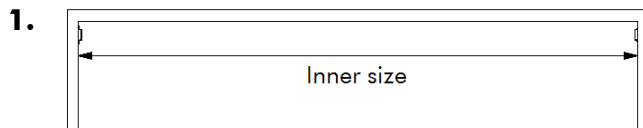

Meet de binnenzijde van de trailer.

2. Lengte van de buis = binnenbreedte van de trailer – 30 mm

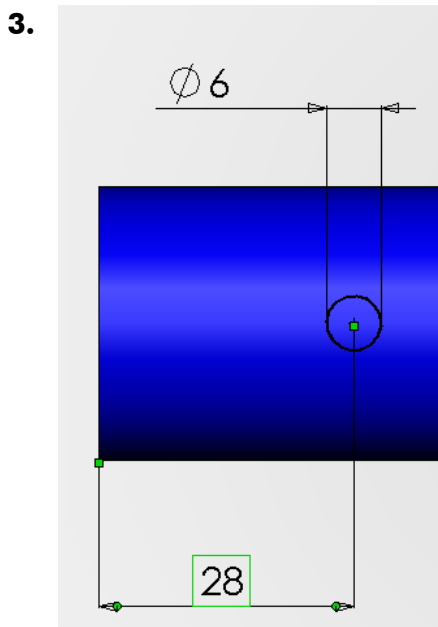

Boor een gat van 6mm op 28 mm van het einde.

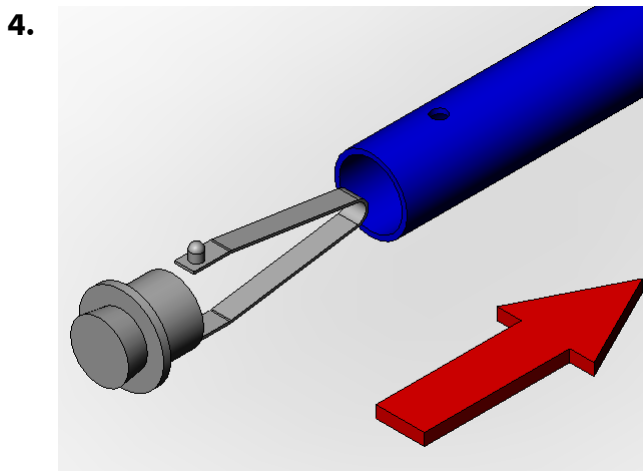

Monteer de eindkap op de buis zoals in de afbeelding.

5.

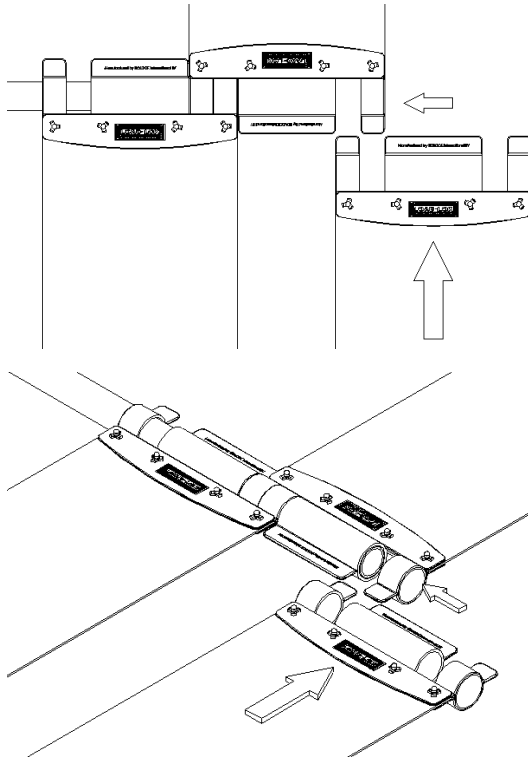

Monteer de lamellen zoals in de afbeelding.



ATTENTIE:

Houdt het Loadlok / ISOLOCK logo aan een zijde!

6. Monteer de buis in het profiel.

6.2 FIX-SHIFT VARIANT



WAARSCHUWING:

Zorg ervoor dat het voertuig op een horizontaal vlak staat voordat u doorgaat met de installatie!

1.

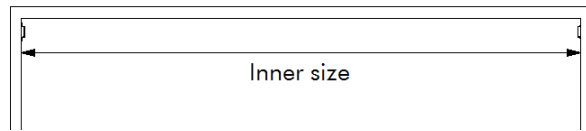

Meet de binnenzijde van de trailer.

2. Lengte van de buis = binnenbreedte van de trailer – 30 mm

3.

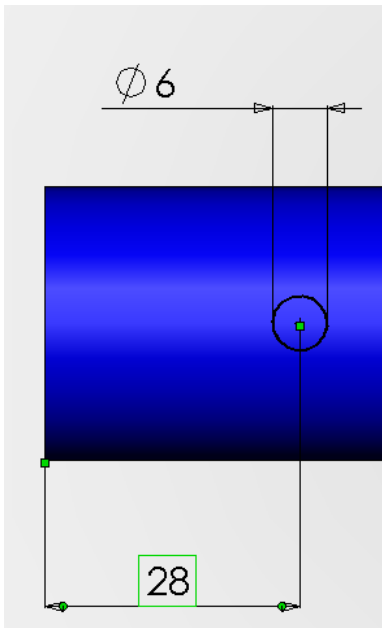

Boor een gat van 6mm op 28 mm van het einde.

4.

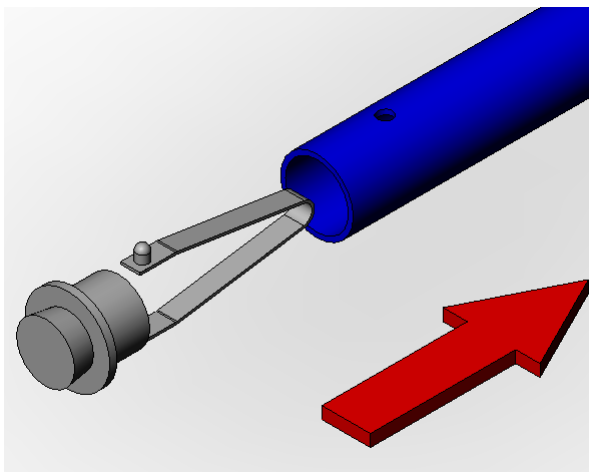

Monteer de eindkap op de buis zoals in de afbeelding

5. Schuif de strip met de bedieningsriem over de buis.

6.

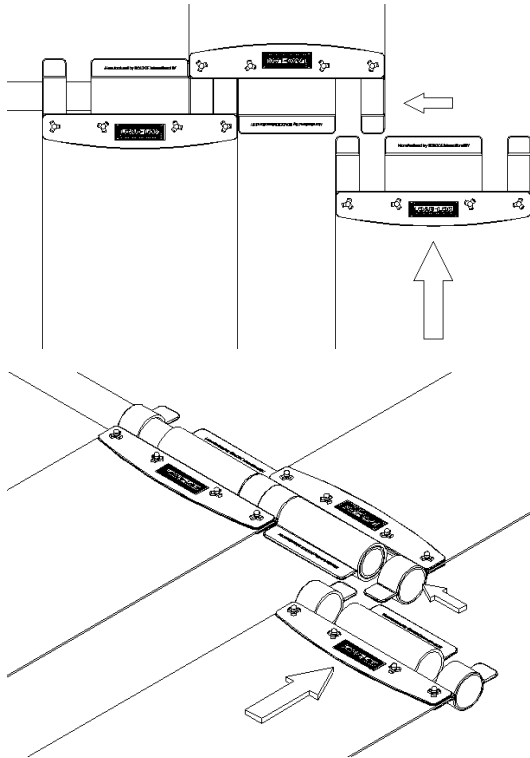

Monteer de lamellen zoals in de afbeelding



ATTENTIE:

Houdt het Loadlok / ISOLOCK logo aan een zijde!

7. Schuif de strip met de bedieningsriem over de buis.

8. Herhaal stappen 3 tot 7 voor de andere buis.

9. Monteer de buis in het profiel.

10.



De buizen **MOETEN** diametraal tegenover elkaar worden gemonteerd zoals te zien in de afbeelding.

6.3 SLIDE VARIANT



WAARSCHUWING:

Zorg ervoor dat het voertuig op een horizontaal vlak staat voordat u doorgaat met de installatie!

1.

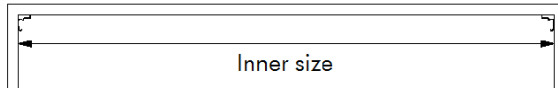

Meet de binnenzijde van de trailer.

2. Lengte van de buis = binnenbreedte van de trailer – 70 mm

3.

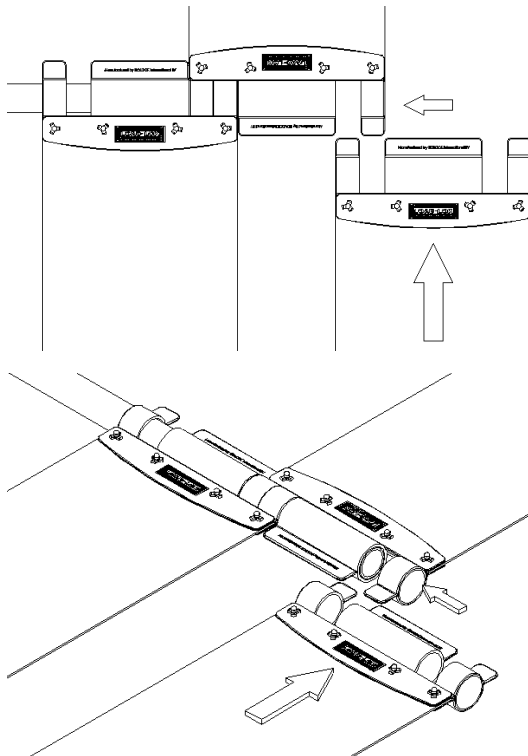

Monteer de lamellen zoals in de afbeelding



ATTENTIE:

Houdt het Loadlok / ISOLOCK logo aan een zijde!

4. Monteer de buis in het profiel.

5. Til de ISO Clear voorzichtig op tegen de opening van de gemonteerde rails en steek de wielen van de trolleys in de rail.

6. Schuif de ISOCLEAR zo ver mogelijk in het voertuig zodat hij niet uit de rails kan rollen.

7. Ontkoppel de rem door aan beide kanten aan het remkoord te trekken.

8. Duw de ISOCLEAR zo ver het voertuig in dat de remvinger zich in een vergrendelingsgat bevindt.



WAARSCHUWING:

Ernstige verwondingen kunnen ontstaan als de ISOCLEAR valt.
Zorg ervoor dat de remvinger in een vergrendelingsgat zit!



ATTENTIE:

De wielen zijn zijdelings vrij beweegbaar tot 10mm om verschillen in voertuigbreedte te compenseren.

9. Monteer de eindstoppen aan de rail zoals afgebeeld in afbeelding 10.

10.

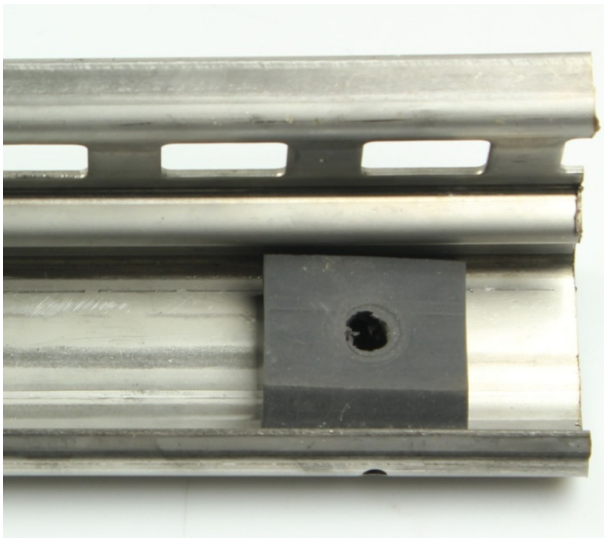

Gebruik het afvoergat om de eindstop te monteren / bevestigen.

LoadLok adviseert een M5 x 30 bout te gebruiken.

Of monteer de eindstop naar eigen inzicht.

11.

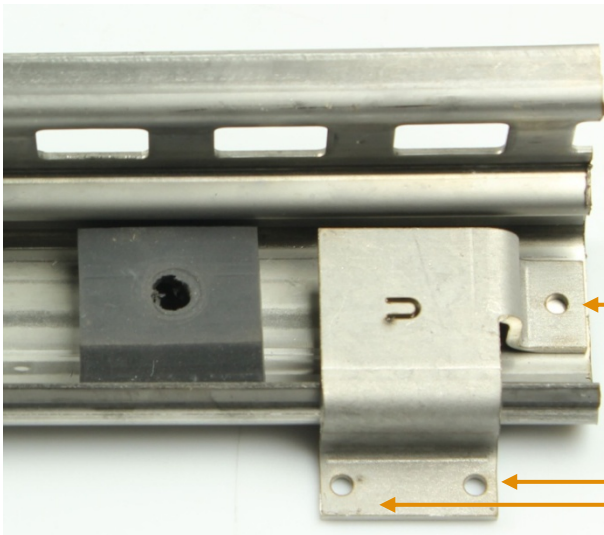

Optionele montage van de metalen stop zoals getoond in de afbeelding. Het gat in de Frigowall rail moet worden geboord.

In totaal moeten 3 gaten worden geboord!

12.



ATTENTIE:

Herhaal stap 9 voor de andere zijde van de trailer!

6.4 SLIDE-SHIFT VARIANT



WAARSCHUWING:

Zorg ervoor dat het voertuig op een horizontaal vlak staat voordat u doorgaat met de installatie!

1.

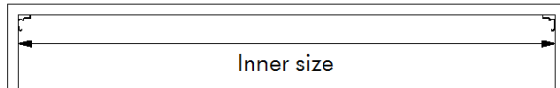

Meet de binnenzijde van de trailer..

2. Lengte van de buis = binnenbreedte van de trailer – 70 mm

3. Schuif de strip met de bedieningsriem over de buis.

4.

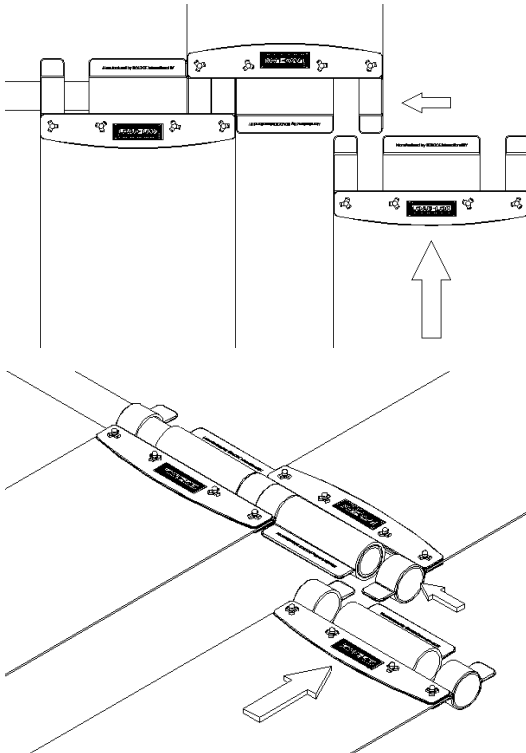

Monteer de lamellen zoals in de afbeelding.



ATTENTIE:

Houdt het Loadlok / ISOLOCK logo aan een zijde!

5. Schuif de strip met de bedieningsriem over de buis.

6. Herhaal stappen 3 tot 5 voor de andere buis..

7. Monteer de buis in het profiel.

8.



De buizen **MOETEN** diametraal tegenover elkaar worden gemonteerd zoals te zien in de afbeelding..

9. Til de ISO Clear voorzichtig op tegen de opening van de gemonteerde rails en steek de wielen van de trolleys in de rail.
10. Schuif de ISOCLEAR zo ver mogelijk in het voertuig zodat hij niet uit onbeveiligde de rails kan rollen.
11. Ontkoppel de rem door aan beide kanten aan het remkoord te trekken.
12. Duw de ISOCLEAR tenminste zo ver het voertuig in dat de remvinger zich aan beide zijden in een vergrendelingsgat bevindt.



WAARSCHUWING:

Ernstige verwondingen kunnen ontstaan als de ISOCLEAR valt.

Zorg ervoor dat de remvinger in een vergrendelingsgat zit!



ATTENTIE:

De wielen zijn zijdelings vrij beweegbaar tot 10mm om verschillen in voertuigbreedte te compenseren.

13. Monteer de eindstoppen aan de rail zoals afgebeeld in afbeelding 14 of 15.

14.

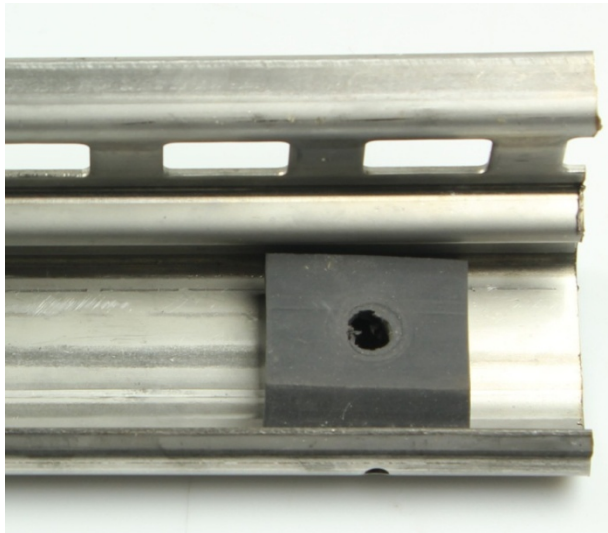

Gebruik het afvoergat om de eindstop te monteren / bevestigen.

LoadLok adviseert een M5 x 30 bout te gebruiken.

Of monteer de eindstop naar eigen inzicht.

15.

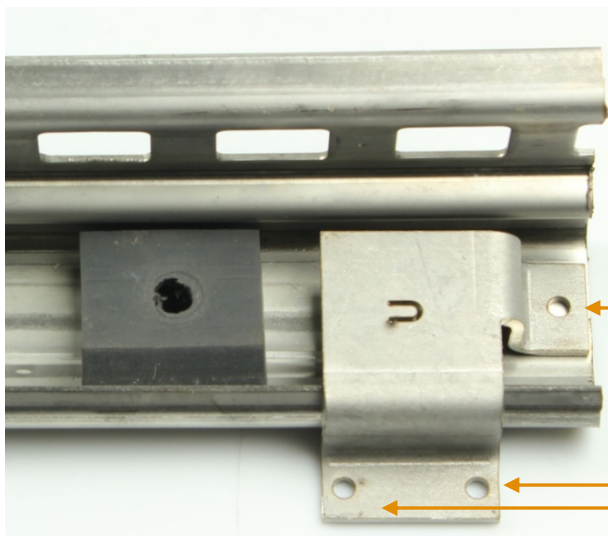

Optionele montage van de metalen stop zoals getoond in de afbeelding. Het gat in de Frigowall rail moet worden geboord.

In totaal moeten 3 gaten worden geboord!

16.



ATTENTIE:

Herhaal stap 13 voor de andere zijde van de trailer!

7 CONTROLE VAN DE FUNCTIONALITEIT

7.1 CONTROLE VAN DE REMFUNCTIE

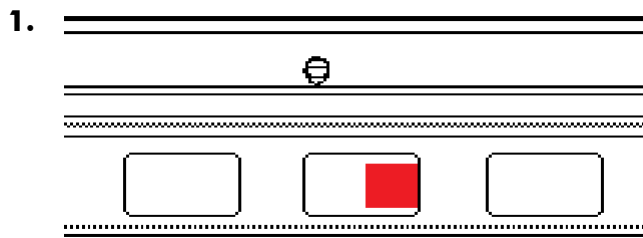

De remvinger moet in het midden van de remsleuf worden geplaatst (zoals weergegeven in rood).



Juiste positie van de rem in het Frigowall rail



Onjuiste positie van de rem in het Frigowall rail.

2. Als dit niet zo is, verbuig dan de remvergrendeling tot dat wel het geval is!

3.



WAARSCHUWING:
Controleer beide zijden!



WAARSCHUWING:

Als de functionaliteit van de vergrendeling niet kan worden gegarandeerd:

- **Neem direct contact op met Loadlok!**
- **Geef het voertuig niet vrij totdat de storing is verholpen!**

8 ONDERHOUD

Onderhoudstabel			
Hoe kenmerkt het defect zich	Mogelijke oorzaak of hoe de storing te detecteren	Oplossing	Uitgevoerd door (ongeschoold tot gecertificeerd)
De remvingers sluiten niet in het midden van de remsleuf		Stel de remvingers fingers zoals beschreven in paragraaf "Controle van de remfunctie"	Monteur

Als de Isoclear regelmatig op bovengenoemde punten wordt geïnspecteerd, gaat het product levenslang mee.

9 DOCUMENT INFORMATIE

Opdrachtgever	Uitvoerder	Digitale bestandsnaam
LoadLok International	Loadlok NL	Isoclear Montage Instructie NL v1.1 mei 2019

Opmerkingen, correcties of suggesties zijn welkom bij de technische afdeling.