

LAYERLOK

DOUBLE DECKING LÖSNINGAR

LayerLok XP

LayerLok AF

LayerLok SC

LOADLOK
CLEVER IN CARGO CONTROL

MEMBER OF  CARGO
CONTROL
COMPANY

LEDANDE LÖSNINGAR FÖR LASTSÄKRING

Här i Hirwaun (Wales, Storbritannien), i hjärtat av vår verksamhet, konstrueras, utvecklas och tillverkas våra världsledande lastsäkringslösningar. **Äkta hantverk** kombinerat med **toppmodern teknik** skapar skräddarsydda lösningar för våra kunder och för den ultimata effektiva lösningen som uppfyller era krav.

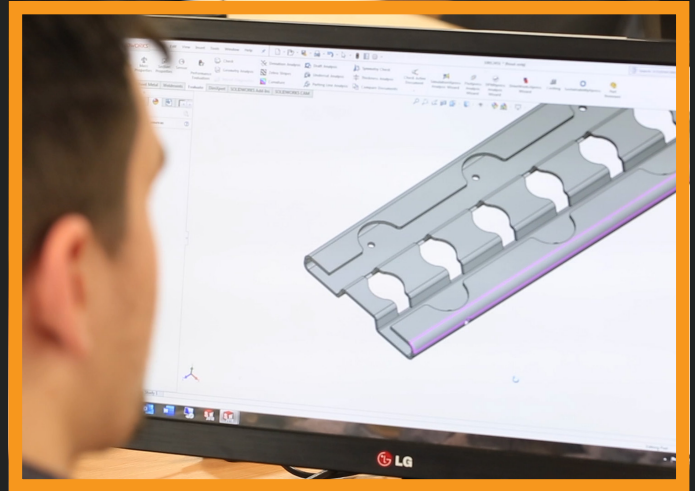

STAPLA DET SOM DU INTE KUNDE STAPLA TIDIGARE

En Double Decking-lösning är idealisk i situationer där gods inte kan staplas på varandra. T.ex. pall med kartonger. Genom att skapa ett andra lastplan kan du använda fordonets hela kapacitet. Våra lösningar kan användas även i olika lasthöjder.



MAXIMERA NYTTOLASTEN

Maximera utrymmet och nyttolasten i din trailer eller ditt lastbilsskåp med någon av våra Double Decking-lösningar. Lösningar som utmärker sig i hållbarhet, flexibilitet och/eller effektivitet för flera olika typer av fordon.

LAYERLOK XP

Fordon som är **avsedda för transport med double decking** har störst nytta av LayerLok XP. Den ultimata lösningen när det gäller hållbarhet, PIEK-certifierad, lägsta systemvikt och profilhöjd.

LAYERLOK AF

Är flexibilitet ett krav? LayerLok AF ger **flexibilitet när det gäller lastsäkringsutrustning** och konfiguration - utan att kompromissa med prestandan!

LAYERLOK SC

LayerLok SC är vår lösning för double decking i stål, som är lätt att montera genom svetsning. Den idealiska lösningen för **växelflaksskåp** och erbjuder en låg systemvikt för maximal nyttolast.



LAYERLOK XP

EXTREMT HÅLLBAR & LÄTT

▶ DET LÄTTASTE DOUBLEDECKINGSYSTEMET

▶ HÖJDJUSTERING I STEG OM 21,5 MM

▶ EXTREMT LÅG PROFILHÖJD PÅ 9,5 MM

▶ LASTKAPACITET UPP TILL 1350 KG

▶ PIEK CERTIFIERAD  Piek

▶ LEVERERA I STADSKÄRNOR DAG SOM NATT

Olika myndigheter har fastställt normer för bullerutsläpp vid lastning och lossning nattetid (under < 60 dB). Med vårt PIEK-certifierade system kan leveranser utföras **24 timmar om dygnet i stadskärnor!** PIEK-certifierade produkter är igenkända genom komponentcertifikatets klistermärke med ett unikt registreringsnummer. LayerLok XP Lastbalk finns som tillval med PIEK-certifikat. Smarta funktioner har lagts till för att göra den här balken **till den tystaste lösningen** inom detaljhandeln för double decking transporter.

▶ HÖGSTA MÖJLIGA NYTTOLAST

Maximera utrymmet i dina skåp - utnyttja varje millimeter till fullo! Den helt försänkta skenan erbjuder **den lägsta profilhöjden** (9,5 mm) som finns på marknaden, vilket gör detta system lämpligt för en minsta väggjocklek på 24 mm i skåp eller kyltrailers.

I kombination med den **minsta justerbara höjden** gör detta till den ultimata lösningen för transportföretag som är angelägna om att utnyttja största möjliga nyttolast.

▶ OBEGRÄNSADE KONFIGURATIONER

Med skenor som finns tillgängliga som enkel- och dubbelskenor, Ytmonterade, Halvinfällda och fullt infällda så är konfigurationerna oändliga. Koppla ihop de vertikala skenorna med de horisontella skenorna med våra vändskivor för att skapa ett slutet double decking- eller ett lastförstängningsystem. Ett slutet system **förhindrar att utrustning försvinner eller stjåls.**

Ytmonterade skenor kan också monteras i efterhand i alla fordon.

▶ INGET SLITAGE

Eftersom det nästan inte finns någon friktion mellan skena och balk, blir slitaget minimalt. Vilket ger maximal prestanda år efter år. Detta är den mest hållbara lösningen som finns tillgänglig och som har visat sig vara väl beprövad under 15 år i drift.

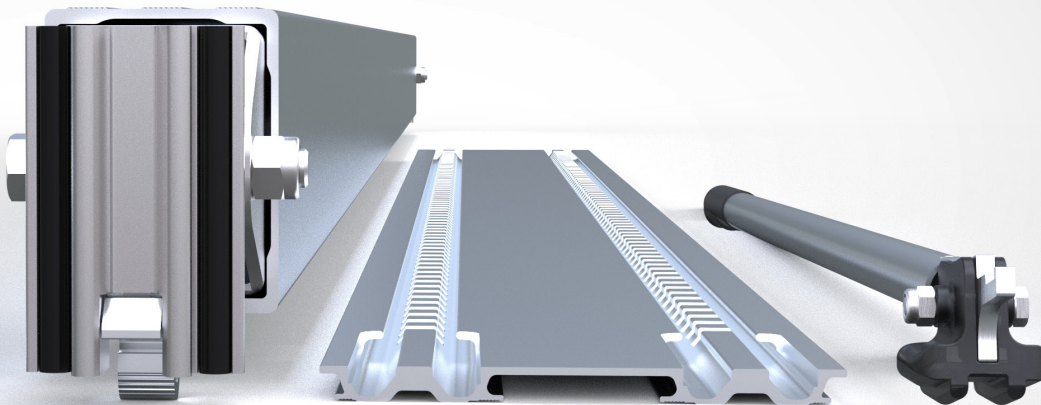
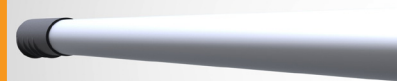
XP LASTBALK**XP SKENA****DOUBLE DECKING STAV****DOUBLE DECKING STAV****LAYERLOK
XP SKENOR**

	XP 5064 / 5066	XP 5065 / 5067	XP 5060 / 5062
--	---------------------------	---------------------------	---------------------------

Typ	Ymonterad	Halvinfälld	Helt Infälld
------------	-----------	-------------	--------------

Material	Aluminium	Aluminium	Aluminium
-----------------	-----------	-----------	-----------

Vikt (kg)	Beroende av längd	Beroende av längd	Beroende av längd
------------------	-------------------	-------------------	-------------------

Infästningshål ∅	Anpassningsbar	Anpassningsbar	Anpassningsbar
-------------------------	----------------	----------------	----------------

Byggnadsmått utanpå ytan (mm)	10	3	0
--	----	---	---

Längd (mm)	Anpassningsbar	Anpassningsbar	Anpassningsbar
-------------------	----------------	----------------	----------------

Profilhöjd (mm)	10	10.25	9.25
------------------------	----	-------	------

Installationsmetod	Limmad / Mekaniskt fastsatt		
---------------------------	-----------------------------	--	--



5064 SKENA**5065 SKENA****5060 SKENA****5066 SKENA****5067 SKENA****5062 SKENA**

LAYERLOK XP SKENOR

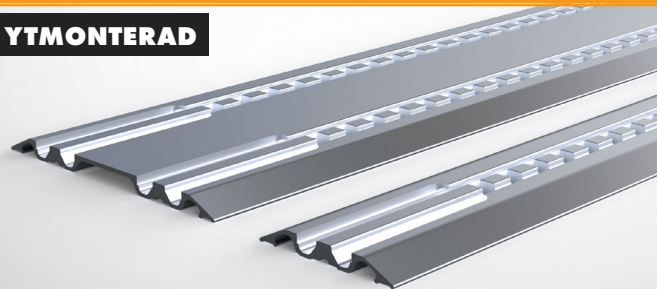
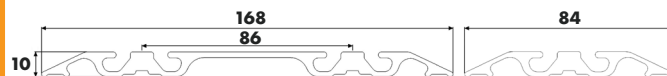
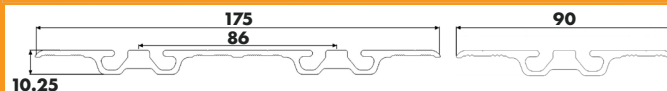
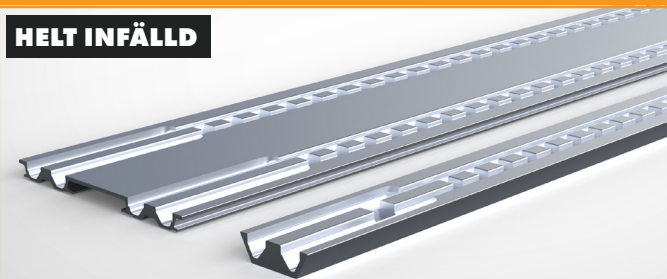
YTMONTERAD**5064 DUBBEL****5066 ENKEL****HALVINFÄLLD****5065 DUBBEL****5067 ENKEL****HELT INFÄLLD****5060 DUBBEL****5062 ENKEL****LAYERLOK
XP LASTBALKEN****XP 1843 PIEK /
HEAVY DUTY (HD)****XP 1843 /
HEAVY DUTY (HD)**

Typ	PIEK	Standard
Material	Aluminium	Aluminium
Vikt (kg)	6.6 / 8.2	6.5 / 8.1
Arbetsområde (mm)	2410-2670	2410-2670
Belastningskapacitet Double Decking (kg)	1000 / 1350	1000 / 1350
Belastningskapacitet Förstängning (kg)	900 / 1125	900 / 1125

**UPPTÄCK LAYERLOK XP
I ANIMATION!**



LAYERLOK AF

MAXIMERAD FLEXIBILITET

► DET LÄTTASTE SYSTEMET

Ta flexibiliteten hos ett Double Decking-system till en helt ny nivå. LayerLok AF Double Decking-systemet hjälper dig att öka volymen från 33 pallar till 66 pallar genom att maximera varje millimeter av din trailer eller skåp.

Våra ingenjörer har lyckats göra LayerLok AF till det lägsta och lättaste Double deck systemet i aluminium som finns på marknaden!

Total viktreducering med 11% jämfört med föregångaren vilket resulterar i en lägre bruttovikt för fordonet, högre nyttolast och därmed lägre kostnad per kilometer och total ägandekostnad för transportföretaget.



▶ **DET MEST FLEXIBLA DUUBLEDECK SYSTEMET**

▶ **HÖJDJUSTERING I STEG PÅ 25,4 MM**

▶ **KOMPATIBEL MED ALL AIRLINEUTRUSTNING**

▶ **LASTKAPACITET UPP TILL 1350 KG**

▶ **KOMPATIBEL MED AIRLINEUTRUSTNING**

Använd godsstöttor, spännband och balkar som är lämpliga för airlineskenor - även om de inte är tillverkade av LoadLok. Flexibilitet till max! Balkarna 1841 och 1848 har en kapacitet upp till 1000 kg och den mer kraftfulla versionen (HD) kan användas för nyttolaster upp till 1350 kg.

Föreställ dig de oändliga möjligheterna till konfigurationer för en mängd olika tillämpningar! Fråga din påbyggare eller kontakta oss direkt för att få inspiration.

1848 LASTBALK

5053 SKENA

1842 DOUBLE DECKING STAV

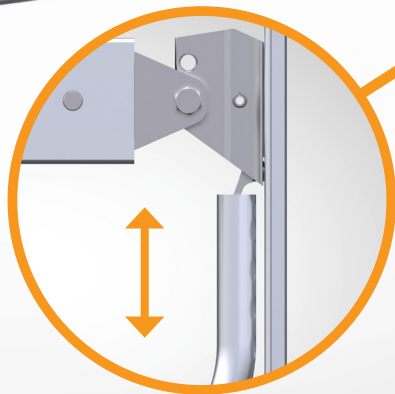

1811 SPÄRRSTÅNG

5053 SKENA

1842 DOUBLE DECKING

**LAYERLOK
AF SKENOR**

**AF
5052 / 5050**

**AF
5053 / 5051**

Typ	Ymonterad	Halvinfälld
Material	Aluminium	Aluminium
Vikt (kg)	Beroende av längd	Beroende av längd
Infästningshål \emptyset	Anpassningsbar	Anpassningsbar
Byggnadsmått utanpå ytan (mm)	12	4
Längd (mm)	Anpassningsbar	Anpassningsbar
Profilhöjd (mm)	12	14.5
Installationsmetod	Limmad / Mekaniskt fastsatt	

**1848 LASTBALK
5053 SKENA**



1811 SPÄRRSTÅNG

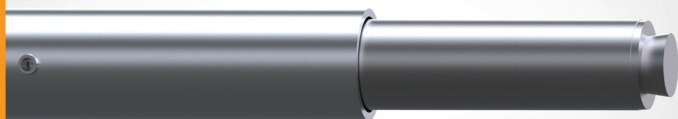

STAV



1841 LASTBALK

5052 SKENA

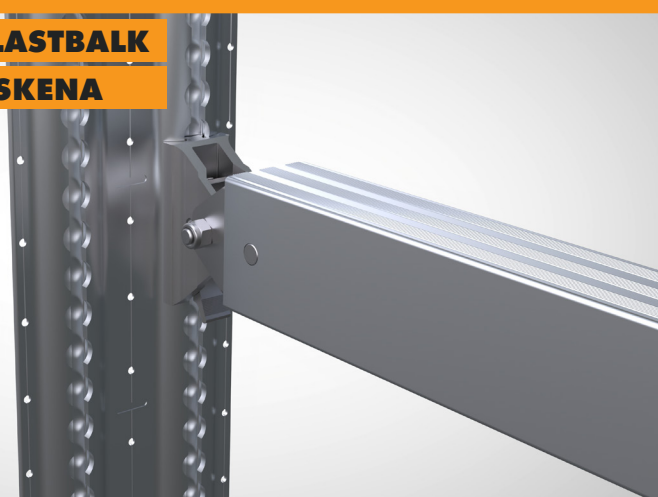

LAYERLOK AF SKENOR

YTMONTERAD



5052 DUBBEL

5050 ENKEL

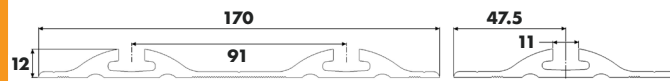

LAYERLOK AF LASTBALKEN

AF 1841 / HEAVY DUTY (HD)

AF 1848 / HEAVY DUTY (HD)

	AF 1841 / HEAVY DUTY (HD)	AF 1848 / HEAVY DUTY (HD)
Typ	Standard	Standard
Material	Aluminium	Aluminium
Vikt (kg)	6.7 / 8.3	6.7 / 8.3
Arbetsområde (mm)	2400-2680	2440-2700
Belastningskapacitet Double Decking (kg)	1000 / 1350	1000 / 1350
Belastningskapacitet Förstängning (kg)	900 / 1125	900 / 1125

HALVINFÄLLD

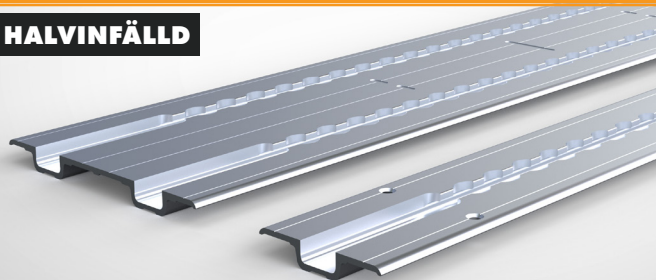

5053 DUBBEL

5051 ENKEL



UPPTÄCK LAYERLOK AF I ANIMATION!

LAYERLOK SC

MAXIMERAR VÄXELFLAKSSKÅPETS KAPACITET OCH VOLYM



▶ OLIKA LASTHÖJDER

LayerLok SC kan ställas in på olika nivåer i hela fordonet för att tillgodose blandade lastkrav. När balkarna inte behövs kan de helt enkelt förvaras i taknivå. 1849 lastbalkarna låses enkelt fast på önskad höjd och ger därmed ett andra lastplan och till och med ett tredje lastplan av double decking- eller pallplatser. Den är justerbar i intervaller om 50,8 mm i höjddled.



▶ **HELA SYSTEMETS VIKTREDUCERING ÄR 78 KG**

▶ **SPECIFIK LÖSNING FÖR VÄXELFLAK**

▶ **LASTKAPACITET UPP TILL 1350 KG**

▶ **LÖSNINGEN MED FAST MONTERAT SYSTEM**

LayerLok SC utformades och utvecklades med det enda målet att vara den mest effektiva lösningen för växelflak. De ytmonterade skenorna är lämpliga för svetsning på önskad plats, även eftermonterade. Systemet är fast monterat, vilket innebär att utrustningen inte kan förläggas eller stjälas!

▶ **MINDRE VIKT, MER LAST**

1849-balken har omformats helt och hållet, vilket minskar vikten för ett komplett system med 78 kg (baserat på en typisk växelflaks-konfiguration). Maximerar din nyttolast och har ergonomiska fördelar för användaren.

1849 LASTBALK

5044 SKENA

1842 DOUBLE DECKING STAV

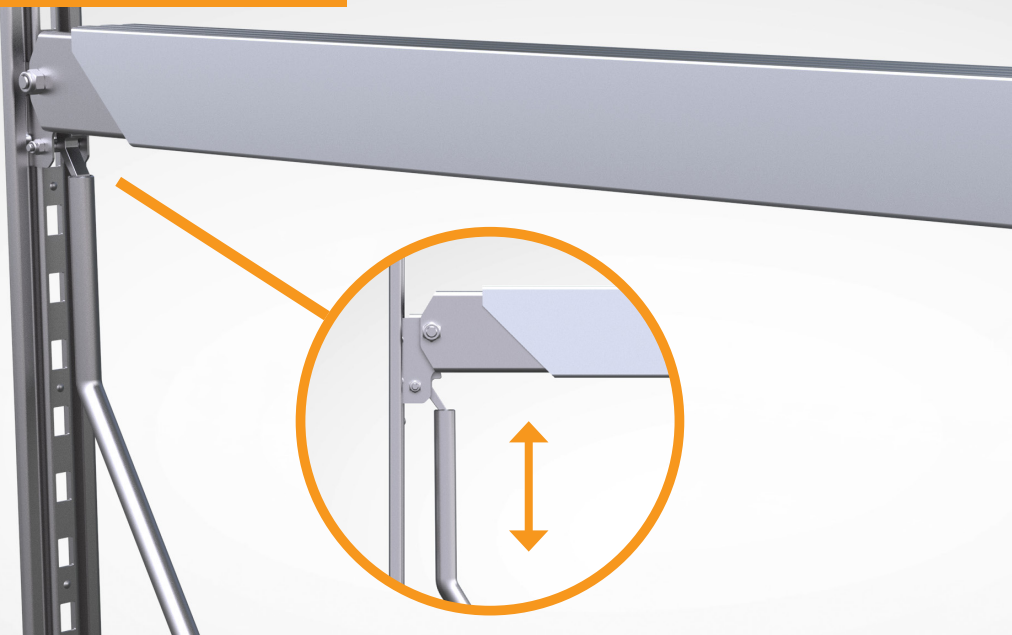

1849 LASTBALK

5044 SKENA

1842 DOUBLE DECKING STAV

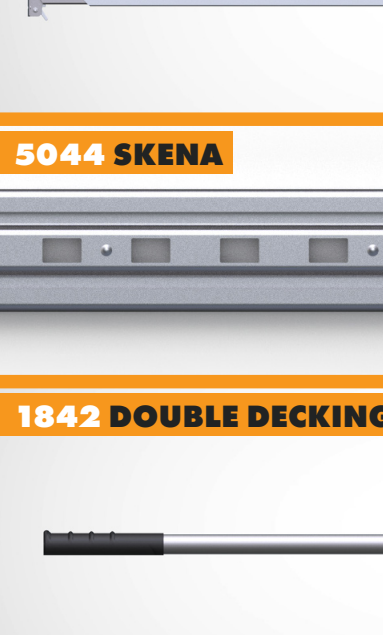

**LAYERLOK
SC SKENOR**

**SC
5044**

Typ

Stål Captive

Material

Stål

Ytfinish

Förgalvad / Zinkpläterad

Vikt (kg)

Beroende av längd

Infästningshål \varnothing

Anpassningsbar

**Byggnadsmått
utanpå ytan (mm)**

14

Längd (mm)

Anpassningsbar

Profilhöjd (mm)

14

Installationsmetod

Limmad / Mekaniskt fastsatt

1849 LASTBALK

5044 SKENA



En double decking höjdreglerstav för att frigöra lastbalken i höjd är tillval.



STAV



1849 LASTBALK

5044 SKENA



5044 SKENA

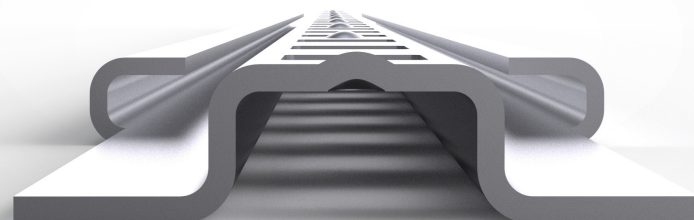

**LAYERLOK
SC LASTBALKEN**

**SC
1849 / HEAVY DUTY (HD)**

Typ Stål Captive

Material Stål

Vikt (kg) 7.7 / 9.3

Arbetsområde (mm) 2410-2670

Belastningskapacitet
Double Decking (kg) 1300 / 1350

Belastningskapacitet
Förstängning (kg) 1000 / 1125

LAYERLOK SC SKENOR

YTMONTERAD

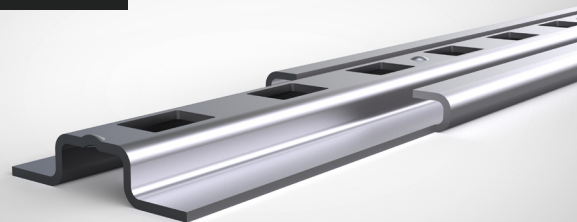

5044

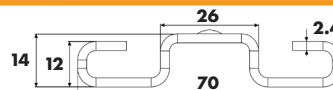

**UPPTÄCK LAYERLOK SC
I ANIMATION!**

LOADLOK NETHERLANDS

Oudewei 4,
4004 LS Tiel
+31 (0) 344 - 670 950 / sales@loadlok.com

LOADLOK GERMANY

Stadtwall 7
48683 Ahaus
+49 (0) 2561 95886-0 / info@loadlok.de

SARL LOADLOK FRANCE

39, Rue des Granges Galand,
37550 Saint-Avertin
+33 (0) 2 47 73 86 50 / info@loadlok.fr

LOADLOK POLSKA Sp. z o.o.

05-220 Zielonka,
ul.Polna 23
+48 (0) 227710001 / info@loadlok.com.pl

LOADLOK SPAIN S.L.

Pol. Ind. El Oliveral Calle H esquina Calle G,
46190 Riba-Roja de Turia, Valencia
+34 961 665 145 / spain@loadlok.com

LOADLOK UK

Unit 49, Main Avenue, Hirwaun Industrial Estate,
CF44 9UP Hirwaun
+44 (0)1902 86 7600 / salesuk@loadlok.com

LOADLOK ITALIA S.R.L.

Via Secondo Caselle, 2 – Z.I.Fontaneto,
10023 Chieri (Torino)
+39 011 9473210 / info@loadlok.it

LOADLOK BELGIUM BVBA

'4 Wings', Nijverheidsstraat 13,
2260 Westerlo
+32 38 08 20 50 / info@loadlok.be

LOADLOK SWEDEN AB

Lagervägen 28,
S-13650Jordbro
+46 (0) 8 500 109 60 / sales@loadlok.se

CARGO CONTROL COMPANY

Oudewei 4,
4004 LS Tiel
+31 (0) 344 - 670 950